

FICHE TECHNIQUE

Danubia - Miroir des eaux

Théâtre / Installation multimédia

Jauge tous public : 50 personnes

Jauge scolaire : 60 personnes

Écriture, mise en scène et jeu : Ramona Poenaru et Gaël Chaillat

Scénographie : Olivier Benoit

Création sonore : Étienne Haan

Création vidéo : Ramona Poenaru et Lou Zimmer

Régie de création : Philippe Lux

Avec : Ramona Poenaru et Gaël Chaillat

Et : Régie générale et plateau : Yann Argenté

Régie son : Étienne Haan

Régie vidéo et lumière : Lou Zimmer

Direction artistique : Gael Chaillat

+33 (0)6 64 19 56 20 – deschateauxenlair@gmail.com

Production/Diffusion : Alexia Hagenmuller

+33 (0)6 74 55 48 64 – alexia.hagenmuller@gmail.com

Production : Des châteaux en l'air

Coproductions : Espace 110 – Centre culturel d'Illzach, TJP – CDN Strasbourg Grand Est, Les 2 Scènes – Scène Nationale de Besançon, Le Nouveau Relax – Scène conventionnée de Chaumont, MOMIX – Festival International Jeune Public – Kingersheim, Passages Transfestival - Metz

Soutiens : Ministère de la culture – DRAC Grand Est, Région Grand Est, Ville de Strasbourg, Réseau Quint'Est, Agence culturelle Grand Est, Fondation pour l'art contemporain Francois Schneider, Université de Haute-Alsace Mulhouse / Laboratoire IRIMAS / SUAC Mulhouse, TEATROSKOP

Création : au TJP Strasbourg du 24 au 28 Novembre 2021

Durée du spectacle : 1h00 (hors vestiaire et entrée public)

Le transport

Le décor est transporté avec 1 camion 14 m³, qui se présentera au début du premier service de montage. Merci de prévoir accès et stationnement pendant la durée des représentations.

Le montage

Veillez à ce que le plateau soit vide de tout objet ne servant pas au jeu. Rideau d'avant scène avec accès public refermable et fond de scène, mis en place avant notre arrivée.

Le décor

- Espace de jeu (mini): 9 x 9,50 m (plan, pas de pente)
- Hauteur sous perches : 5,50 m (si moins nous consulter)

Le décor a été construit et ignifugé par Olivier Benoit, constructeur, et se présente de la façon suivante :

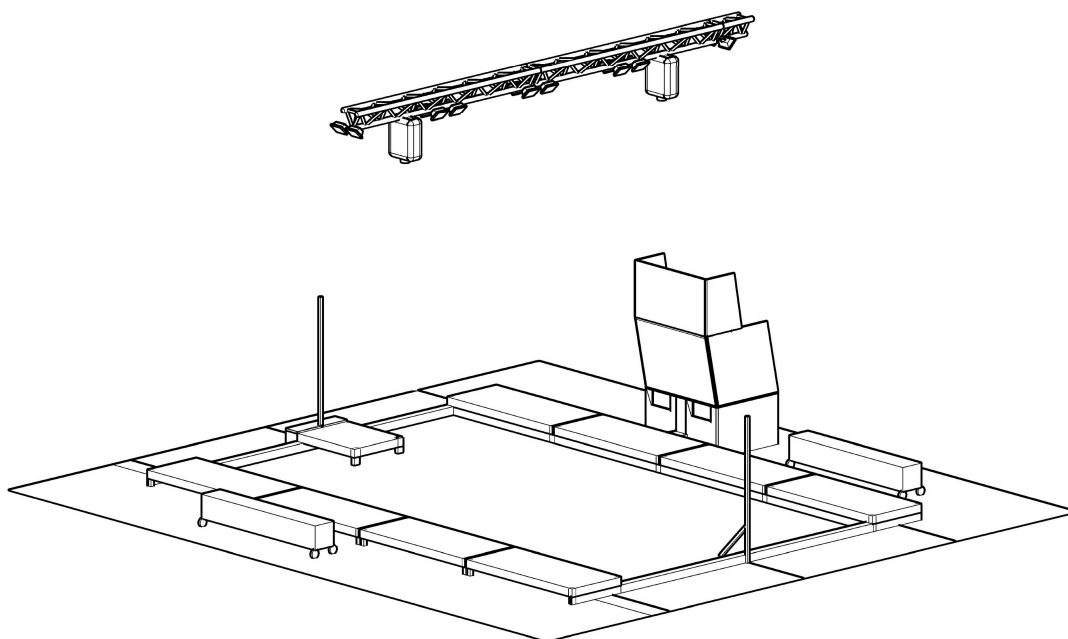

- un bassin avec liner de 4,15 x 7,50 m, h : 10 cm, avec ponton de jeu. Nous y mettons de l'eau (environ h : 2 cm)
- 2 praticables de 7,50 x 0,80 m, h : 20 cm, en bord de bassin.
- 1 régie, avec 2 réservoirs d'eau (2 x 200 litres)
- 1 pont triangulé de 300, longueur : 6,50 m avec vidéoprojecteurs et lumières.
- 2 bancs sur roulettes.
- Moquette sur tout le pourtour du bassin.

PLATEAU

Ce spectacle accueille le public dans le décor, en immersion, le public est pieds-nus.

Il sera nécessaire de prévoir un espace où le public puisse se déchausser et laisser ses affaires (sac, manteau, etc ...), le gradin de la salle par exemple.

La salle et le plateau seront séparés par un rideau noir, avec accès refermable pour le public entre les 2 espaces.

L'emplacement de la régie doit supporter 500Kg/m². (Réserves d'eau)

Matériel fourni :

- le décor (bassin, praticables, régie avec réserve d'eau).
- le pont de 300 avec accroches.
- une bâche de protection pour votre sol sur l'entièreté de l'espace de jeu.
- les moquettes

Matériel demandé :

- Rideau noir de fond de scène, rideau noir de séparation entre espace vestiaire public et espace scénique avec ouverture refermable.
- Accès entre espace vestiaire public et espace scénique (escalier si scène en hauteur) ainsi que le matériel nécessaire à la sécurité du public dans l'espace scénique (rambardes si scène en hauteur, etc ...)
- 2 directs 240 V / 16 A pour le chauffage de l'eau en dehors du temps des représentations (puissance et câblage).
- 1 direct 240 V / 16 A pour les représentations, en régie, en passant par notre pont (puissance et câblage).
- 2 points d'accroches (150 kg), perches, moteurs ou autres h : 5,50 m.
- Point d'eau (remplissage des 2 réservoirs de 200 l) et évacuation à proximité du plateau (< 20 m).
- Raclettes et aspirateur à eau bienvenus.

LUMIERE ET VIDÉO

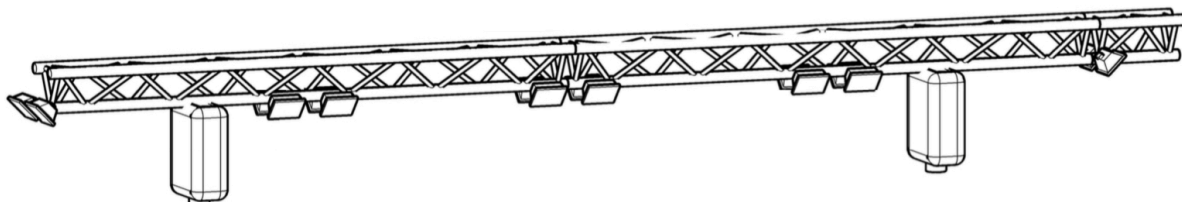

Matériel fourni :

- L'intégralité du système vidéo : vidéoprojecteurs, câblage et source (ordinateur) sauf câblage 240 V / 16 A.
- L'intégralité du système lumière : projecteurs, gradateur et jeu (ordinateur) sauf câblage 240 V / 16 A.

LUMIERE ET VIDÉO (SUITE)

Matériel demandé :

- Câblage 16 A pour raccordement des projecteurs et des vidéoprojecteurs sur notre pont et vers la régie.
- 1 direct 240 V / 16 A pour l'alimentation de la régie, en passant par notre pont (puissance et câblage).
- 1 direct 240 V / 16 A pour l'alimentation du gradateur sur notre pont.
- 1 Echelle 3 brins h : 5m pour réglages.
- Eclairage de l'espace vestiaire public graduable, avec raccordement DMX à notre régie si possible.

SON

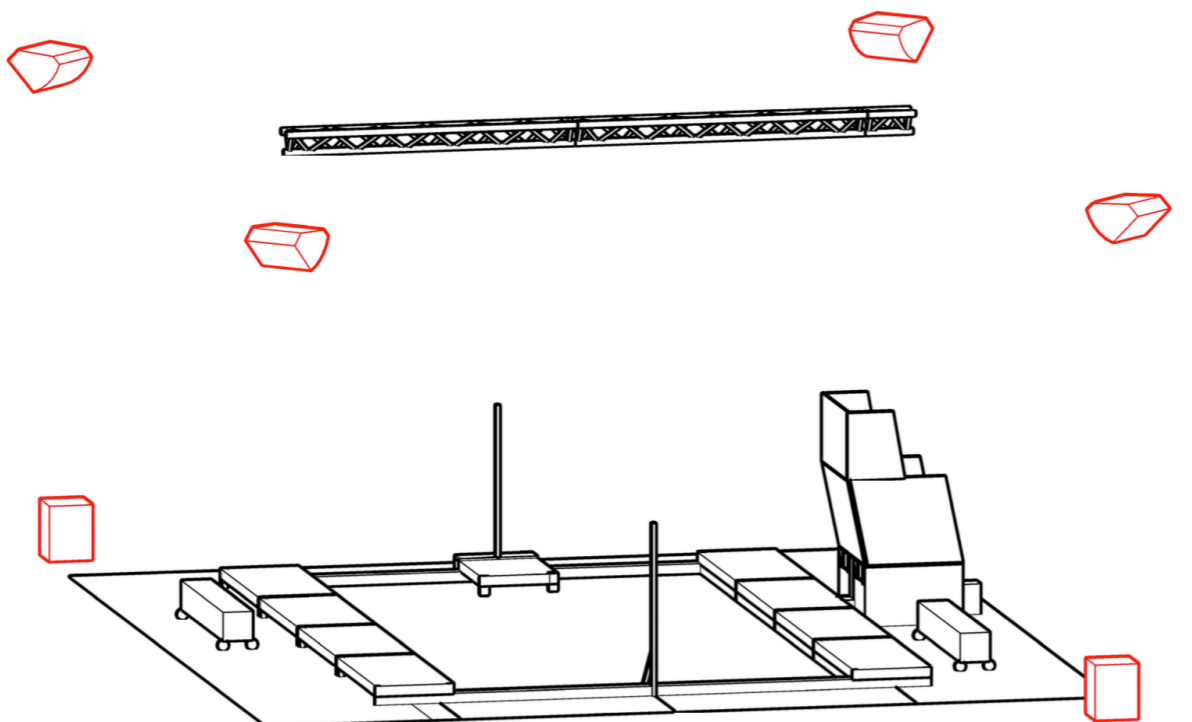

Matériel fourni :

- Ordinateur et carte son.

Matériel demandé :

- 4 enceintes de qualité professionnelle type MTD 115 avec amplification séparée et adaptée, installées au 4 coins du plateau et suspendues (h : 4,80 m).
- 2 sub de qualité professionnelle type SB 115 avec amplification séparée et adaptée.
- 1 console numérique compacte type Yamaha LS9 qui sera disposée à proximité du plateau.
- 1 multipaire 6 entre la console et notre régie en passant par notre pont.
- 1 micro statique type AKG 451, avec petit pied.
- Câblage puissance et micro en conséquence.

HABILLAGE / LOGES

Matériel demandé :

- Matériel, à notre disposition, pour l'entretien journalier des costumes :
Machine à laver, sèche-linge, table et fer à repasser.
- 1 loge pour 2 comédiens
- 1 loge pour 3 techniciens

PLANNING PREVISIONNEL DE DEMANDE EN PERSONNEL

Horaires de jeu théorique (prévoir minimum 4h30 entre chaque représentation / maximum 2 par jours)

| PLANNING PREVISIONNEL DANUBIA | | | Régisseur Plateau | Régisseur lumière | Régisseur son |
|-------------------------------|-------------|--|-------------------|-------------------|---------------|
| DATE | HORAIRE | DESCRIPTION | | | |
| J-1 | 9h00-13h00 | Déchargement, montage plateau, lumière, vidéo et son | 1 | 1 | 1 |
| | 14h00-18h00 | Montage plateau, lumière, vidéo et son suite | 1 | 1 | 1 |
| | 18h00-19h00 | Réglage son | | | 1 |
| | 19h00-22h00 | Réglage lumière, vidéo | 1 | | |
| J | 09h00-12h00 | Raccord et mise | | | |
| | 14h00-15h00 | Jeu | | | |
| | 15h00-16h00 | Demise | 1 | | |
| J+ | 9h00-10h00 | Mise | 1 | | |
| | 10h00-11h00 | Jeu | | | |
| | 11h00-12h00 | Demise | 1 | | |
| | 14h00-15h00 | Mise | 1 | | |
| | 15h00-16h00 | Jeu | | | |
| | 16h00-20h00 | Démontage | 1 | 1 | 1 |

CONTACTS TECHNIQUES

| | | | |
|---------------------------------|--------------|----------------------|------------------------|
| Régie générale Régie plateau | Yann Argenté | +33 (0)6 87 10 28 93 | yannargente@yahoo.fr |
| Régie lumière Régie vidéo | Lou Zimmer | +33 (0)7 60 94 11 08 | pro@louzimmer.fr |
| Régie son | Etienne Haan | +33 (0)6 37 60 05 04 | etienne.haan@gmail.com |